

(CZ)
Návod k použití
Samovzpěrná dveřní hrazda

Základní informace

Tento stroj je určen pouze pro domácí použití. Stroj není určen pro komerční účely a vyšší výkonnostní zatížení. Nesprávné používání (např. nadměrné cvičení, prudké pohyby bez rozcvičení, špatné nastavení) může poškodit vaše zdraví. Před začátkem cvičení konzultujte váš zdravotní stav (srdeční systém, krevní tlak, ortopedické problémy atd.) se svým lékařem. Výrobek je testován a navržen tak, aby bylo riziko úrazu co nejmenší. Riziko úrazu a poškození majetku však nelze zcela odstranit. Za případné potíže proto neneseme žádnou zodpovědnost.

Bezpečnostní informace

Abyste zamezili úrazu či poškození stroje, dodržujte následující pravidla:

- **maximální hmotnost uživatele 100 kg**
- nezavěšujte se na hrazdu dolními končetinami
- hrazdu používejte pouze tehdy, když jste si jisti, že jsou zárubně dostatečně pevné pro její připevnění
- před použitím se ujistěte, že je hrazda pevně připevněna ve dveřích
- děti do 18 let by měly na hrazdě cvičit pouze za dozoru dospělé či kvalifikované osoby
- hrazda není vhodný pro terapeutické cvičení
- během přitahů provádějte pouze kontrolované pohyby, při cvičení nekmítejte a neprovádějte trhavé pohyby
- hrazda se nesmí používat v nevětraných místnostech
- chraňte stroj před kontaktem s vysokou teplotou, vlhkostí a vodou
- před použitím si důkladně přečtete návod na použití
- pravidelně kontrolujte všechny části, pokud jsou poškozeny, hrazdu nepoužívejte a ihned poškozené části vyměňte nebo kontaktujte dodavatele
- **pravidelně kontrolujte všechny šrouby a matice, zda jsou pořádně dotaheny**
- nenechávejte děti a domácí zvířata bez dozoru na stroji či v jeho blízkosti, tento stroj není hračka
- uschovejte tento návod pro případné objednání náhradních dílů v budoucnu

Složení a zavěšení hrazdy

Určeno pro dveřní zárubně s šířkou: 60 - 90 cm
Určené pro dveřní zárubně s tloušťkou: cca 150 mm
Hrazda musí přesahovat dveřní zárubně na obou stranách.
Hrazdu je nutné před použitím sestavit:
Spojte pravou (1) a levou (8) hlavní opěrnou tyč k sobě.
Pomocí dvou šroubů (7) a dvou matic (6) spojte hranatou závěsnou tyč (3) se dvěma zahnutými tyčemi (2).
Pomocí dvou šestiúhelníkových šroubů (4), dvou podložek (5) a dvou matic (6) spojte hlavní tyče se zahnutými tyčemi.

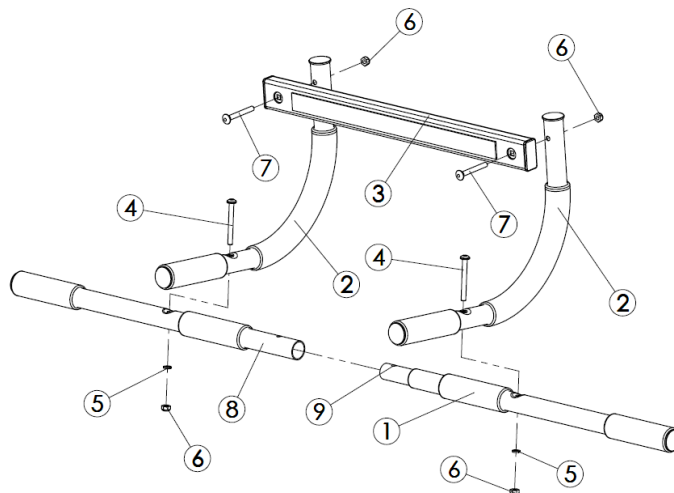

(SK)
Návod na použitie
Samodržiaca dverová hrazda

Základné informácie

Tento stroj je určený iba pre domáce použitie. Stroj nie je určený pre komerčné účely a vyššie výkonnostné zaťaženie. Nesprávne používanie (napr. nadmerné cvičenie, prudké pohyby bez rozcvičenia, zlé nastavenie) môže poškodiť vaše zdravie. Pred začiatkom cvičenia konzultujte váš zdravotný stav (srdcový systém, krvný tlak, ortopedické problémy atď.) so svojím lekárom. Výrobok je testovaný a navrhnutý tak, aby bolo riziko úrazu čo najmenšie. Riziko úrazu a poškodenia majetku však nemožno úplne odstrániť. Za prípadné problémy preto nenesieme žiadnu zodpovednosť.

Bezpečnostné informácie

Aby ste zamedzili úrazu či poškodeniu stroja, dodržujte nasledujúce pravidlá:

- **maximálna hmotnosť užívateľa 100 kg**
- nevešajte sa na hrazdu dolnými končatinami
- hrazdu používajte len vtedy, keď ste si istí, že sú zárubne dostatočne pevné pre jej pripevnenie
- pred použitím sa uistite, že je hrazda pevne pripevnená vo dverách
- deti do 18 rokov by mali na hrazde cvičiť iba za dozoru dospelých alebo kvalifikovanej osoby
- hrazda nie je vhodný pre terapeutické cvičenie
- počas príťahov vykonávajte iba kontrolované pohyby, pri cvičení nekmítajte a nevykonávajte trhavé pohyby
- hrazda sa nesmie používať v nevetraných miestnostiach
- chráňte stroj pred kontaktom s vysokou teplotou, vlhkosťou a vodou
- pred použitím si dôkladne prečítajte návod na použitie
- pravidelne kontrolujte všetky časti, pokiaľ sú poškodené, hrazdu nepoužívajte a ihneď poškodené časti vymeňte alebo kontaktujte dodávateľa
- **pravidelne kontrolujte všetky skrutky a matice, či sú poriadne dotiahnuté**
- nenechávejte deti a domáce zvieratá bez dozoru na stroji alebo v jeho blízkosti, tento stroj nie je hračka
- uschovajte tento návod pre prípadné objednanie náhradných dielov v budúcnosti

Zloženie a zavesenie hrazdy

Určené pre dverné zárubne so šírkou: 60 - 90 cm
Určené pre dverné zárubne s hrúbkou: cca 150 mm
Hrazda musí presahovať dverné zárubne na oboch stranách.
Hrazdu je nutné pred použitím zostaviť.
Spojte pravú (1) a ľavú (8) hlavnú opornú tyč k sebe.
Pomocou dvoch skrutiek (7) a dvoch matic (6) spojte hranatú závesnú tyč (3) s dvoma zahnutými tyčami (2).
Pomocou dvoch šestiúhelníkových skrutiek (4), dvoch podložiek (5) a dvoch matic (6) spojte hlavné tyče so zahnutými tyčami.

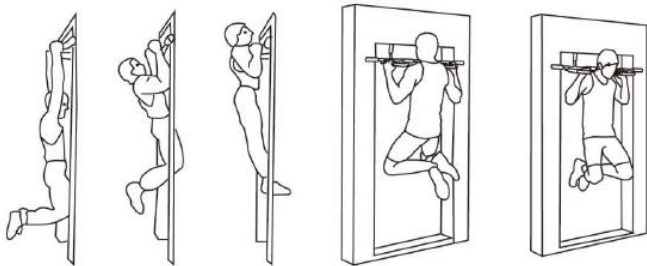

Přítahy / Prítahy

Základní cvik.
Základný cvik

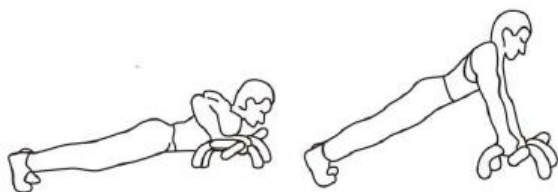

Kliky

Pokud položíte hrazdu na zem, můžete provádět různé druhy kliků.

Ak položíte hrazdu na zem, môžete vykonávať rôzne druhy klikov.



Sedy-lehy / Sedy-fahy

Pokud připevníte hrazdu ke spodní části dveří, můžete si o ni zapřít chodidla a provádět sedy-lehy s pokrčenými koleny.

Ak připevníte hrazdu k spodnej časti dverí, môžete si o ňu zaprieť chodidlá a vykonávať sedy-fahy s pokrčenými kolenami.

Údržba a skladování

Pravidelně provádějte běžnou údržbu stroje na základě vytížení stroje, minimálně však po 20 hodinách provozu.

Údržba zahrnuje:

1. Pravidelnou kontrolu všech součástí (šrouby a matice) a jejich pravidelné dotahování.
2. K čištění použijte jen mýdlový roztok a nikoli čisticí prostředky.
3. Skladujte stroj vždy na suchém místě.

Záruční podmínky

- na stroj se poskytuje kupujícímu záruční lhůta 24 měsíců ode dne koupě
- v době záruky budou odstraněny veškeré poruchy výrobku způsobené výrobní závadou nebo vadným materiálem výrobku tak, aby věc mohla být řádně užívána
- práva ze záruky se nevztahují na vady způsobené: mechanickým poškozením / neodvratnou událostí, živelnou pohromou / neodbornými zásahy / nesprávným zacházením či nevhodným umístěním / vlivem nízké nebo vysoké teploty / působením vody / neúměrným tlakem a nárazy / úmyslně pozměněným designem, tvarem nebo rozměry / nesprávnou údržbou / opotřebením výrobku při běžném používání
- reklamace se uplatňuje zásadně písemně s údajem o závadě
- záruku lze uplatňovat pouze u organizace, ve které byl výrobek zakoupen

Údržba a skladovanie

Pravidelne vykonávajte bežnú údržbu stroja na základe vyťaženia stroja, minimálne však po 20 hodinách prevádzky.

Údržba zahŕňa:

1. Pravidelnú kontrolu všetkých súčiastok (skrutky a matice) a ich pravidelné dotahovanie.
2. Na čistenie používajte len mýdlový roztok a nie čistiace prostriedky.
3. Skladujte stroj vždy na suchom mieste.

Záručné podmienky

- na stroj sa poskytuje kupujúcemu záručná doba 24 mesiacov odo dňa kúpy
- v dobe záruky budú odstránené všetky nedostatky výrobku spôsobené výrobnou chybou alebo chybným materiálom výrobku tak, aby zariadenie mohlo byť riadne používané
- práva zo záruky sa nevzťahujú na chyby spôsobené: mechanickým poškodením / neodvratnou udalosťou, živelnou pohromou / neodbornými zásahmi / nesprávnym zaobchádzaním alebo nevhodným umiestnením / vplyvom nízkej alebo vysokej teploty / pôsobením vody / neúmerným tlakom a nárazmi / úmyselne pozmeneným dizajnom, tvarom alebo rozmermi / nesprávnou údržbou / opotrebením výrobku pri bežnom používaní
- reklamácia sa uplatňuje zásadne písomne s údajom o chybe
- záruku možno uplatňovať iba u organizácie, v ktorej bol výrobok zakúpený